

Attention

Le placage ou la peinture de la façade ne doit jamais être en contact avec des produits de maçonnerie tels que ciment, acide ou tout autre produit contenant des abrasifs. Ceux-ci engendreraient une décoloration non-couverte par la garantie.

Cet ensemble de façade contient la pièce suivante:

1. Façade large pré-assemblée (1 X)

Étape de montage de la façade large :

1. S'assurer de la bonne installation du foyer et que l'espace est suffisante pour l'installation de la façade.
2. Appuyer la façade sur le devant du foyer.
3. Abaisser les persiennes pour avoir accès aux trous de fixation.
4. Visser la façade au foyer à l'aide des vis auto-foreuses (4X) fournis avec le foyer . **S'assurer que la façade est bien alignée avec le foyer.**
5. Fixer les ressorts aux trous du dessus des persiennes (2 pour celle du haut et 2 pour celle du bas) **Les ressorts ne doivent pas servir à maintenir la façade en place. Ils sont conçut pour garder les persiennes fermées .**

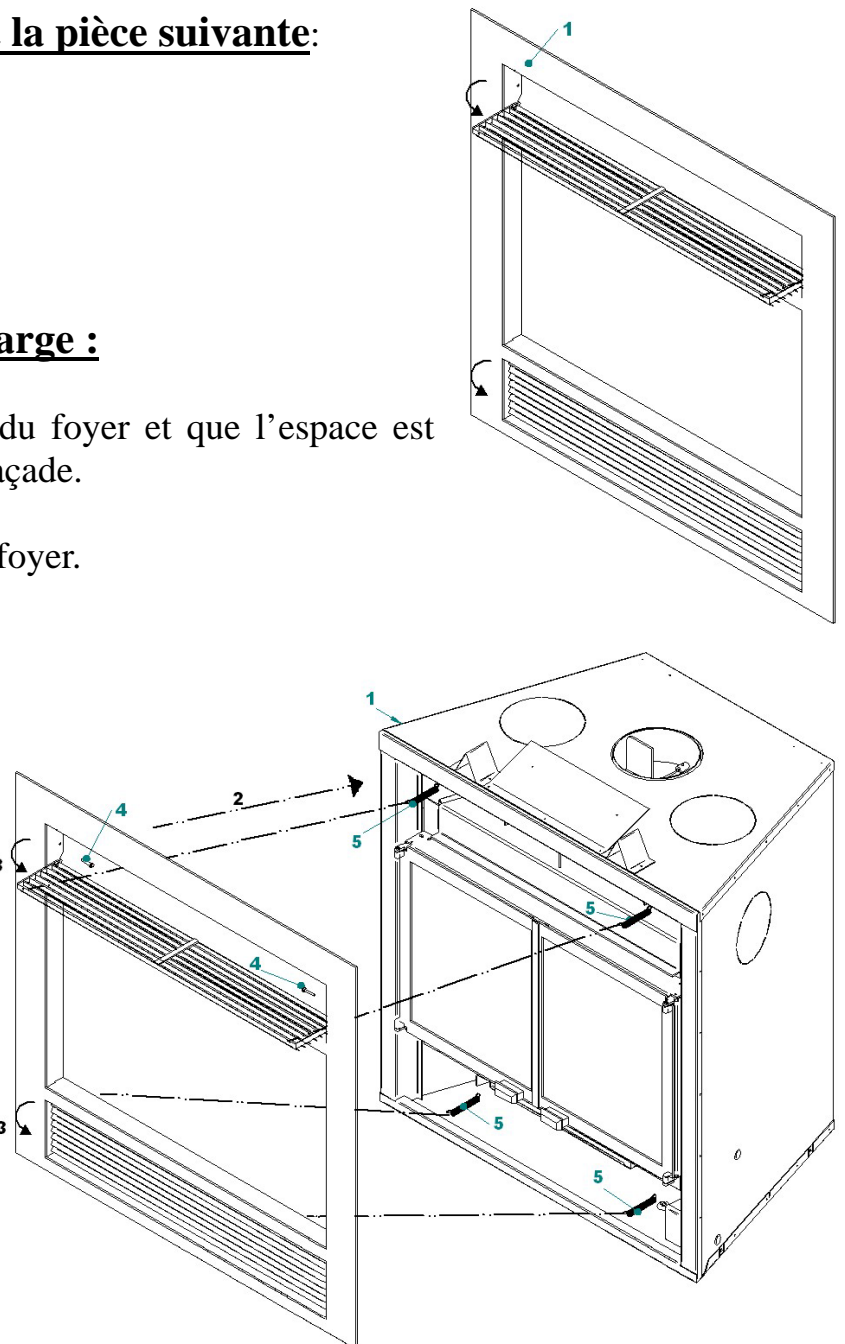

Warning

The plating or painting of the facing should never come in contact with masonry product such as mortar, acid or any other products containing abrasives. Damages and discolouration caused by these products will void the warranty.

This facing assembly contains the following part:

1. Wide facing already assembled (1X)

Installing procedure for the wide facing :

1. Make sure before installing your fireplace, you have raised the fireplace to the desired height, keeping in mind, the clearance for the facing.
2. Once the fireplace is fully installed, push the facing against the front of the fireplace.
3. Open louvers, which will give you access to the retaining holes.
4. Secure the facing to the fireplace with 4 screws supplied with the fireplace. **Always make sure the facing is squared with the fireplace.**
5. Attach the spring to the louver, there are 2 holes per louver to hook springs on. (**The springs are not there to support the facing, but to keep the louvers closed**).

